

CFGS ENERGIES RENOVABLES

1 Competència General	Efectuar la <u>coordinació del muntatge, posada en servei i gestió de l'operació i manteniment de parcs i instal·lacions d'energia eòlica</u> , promocionar instal·lacions, desenvolupar projectes i gestionar i realitzar el muntatge i manteniment d'instal·lacions <u>solars fotovoltaïques</u> i gestionar i supervisar el muntatge i el manteniment i realitzar l'operació i el manteniment de primer nivell en <u>subestacions elèctriques</u> .
--	--



4

ACCIONS CLAU

Gestionar

Supervisar

Operar localment

Determinar viabilitat

Organitzar

Controlar

Desenvolupar

Muntar

3	2
Mòduls Professionals	UC del Catàleg de Qualificacions Professionals de Catalunya
M1 Subestacions elèctriques	UC_2_1531-11_3: gestionar i supervisar el muntatge de subestacions elèctriques
M2 Telecontrol i automatismes	UC_2_1532-11_3: gestionar i supervisar l'operació i el manteniment de subestacions elèctriques
	UC_2_1533-11_3: operar localment i realitzar el manteniment de primer nivell en subestacions elèctriques
M3 Prevenció de riscos elèctrics	UC_2_1531-11_3: gestionar i supervisar el muntatge de subestacions elèctriques
	UC_2_1530-11_2: prevenir riscos en instal·lacions elèctriques d'alta tensió
M4 Configuració d'instal·lacions solars fotovoltaïques	UC_2-0842-11_3: determinar la viabilitat de projectes d'instal·lacions solars
	UC_2-0843-11_3: desenvolupar projectes d'instal·lacions solars fotovoltaïques
M5 Gestió del muntatge d'instal·lacions solars fotovoltaïques	UC_2-0844-11_3: organitzar i controlar el muntatge d'instal·lacions solars fotovoltaïques
	UC_2-0845-11_3: organitzar i controlar el manteniment d'instal·lacions solars fotovoltaïques
M6 Gestió del muntatge de parcs eòlics	UC_2-0615-11_3: desenvolupar projectes de muntatge d'instal·lacions d'energia eòlica
	UC_2-0618-11_2: prevenir riscos professionals i actuar en casos d'emergència en parcs eòlics
	UC_2-0619-11_2: muntar i mantenir instal·lacions d'energia eòlica
M7 Operació i manteniment de parcs eòlics	UC_2-0616-11_3: gestionar la posada en servei i operació d'instal·lacions d'energia eòlica
	UC_2-0617-11_3: gestionar el manteniment d'instal·lacions d'energia eòlica
	UC_2-0618-11_2: prevenir riscos professionals i actuar en casos d'emergència en parcs eòlics

PARAULES/ CONCEPTES CLAU



5

Subestacions elèctriques

Riscos

Instal·lacions elèctriques

Instal·lacions solars fotovoltaïques

Energia eòlica

Parcs eòlics

DOSSIER DE SEGUIMENT DE
 TUTORIA

1a FASE: ÀMBITS DE CONEIXEMENT

2.A. PROCEDIMENT: IDENTIFICAR ELS ÀMBITS DE CONEIXEMENT DEL CICLE FORMATIU

Anomenem **àmbits de coneixement** dels cicles formatius a una agrupació dels mòduls del cicle que tinguin continguts similars o relacionats entre si i que permeten exercir un mateix tipus d'ocupacions en el mercat.

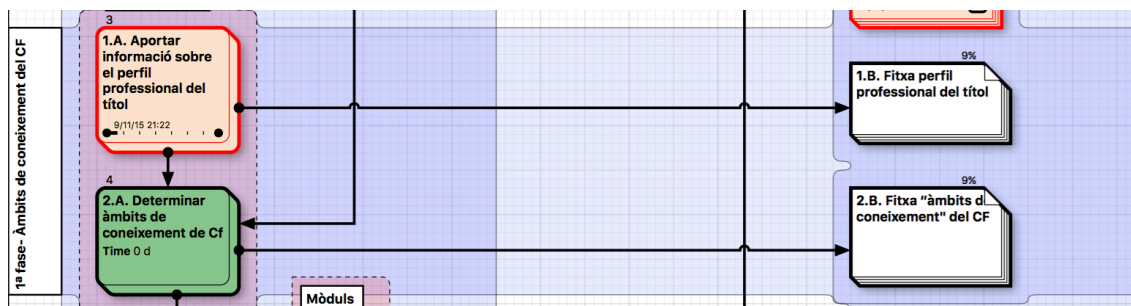

Exemples d'àmbits de coneixement

CFGS Màrqueting i publicitat	
Mòduls del CF	Àrees de coneixement
- Investigació comercial	Investigació comercial
- Treball de camp en la investigació comercial	
- Llançament de productes i serveis - Polítiques de màrqueting	Estratègies de màrqueting
- Relacions públiques i organització d'esdeveniments de màrqueting. - Disseny i elaboració de material de comunicació. - Mitjans i suports de comunicació - Atenció al client, consumidor i usuari	Atenció al client, comunicació i relacions públiques
- Gestió econòmica i financera de l'empresa	Gestió econòmica i financera

CFGS Mecatrònica industrial	
Mòduls del CF	Àrees de coneixement
- Sistemes mecànics - Sistemes hidràulics i pneumàtics - Sistemes elèctrics i electrònics - Configuració de sistemes mecatrònics - Processos de fabricació	Fabricació i manteniment
- Integració de sistemes - Processos i gestió de manteniment i qualitat	Supervisió i control

Perquè identificar els àmbits de coneixement del cicle?

Per que són les àrees més àmplies de continguts amb sentit per al treball, amb diferències substancials entre elles, i, per tant, més fàcilment identificables per a l'alumnat que encara no coneix ni ha cursat el cicle formatiu per tal que comenci a explorar les possibilitats professionals que li ofereix el cicle.

Aquest és el primer element d'un procés mitjançant el qual l'alumnat començarà a discriminar entre les diferents parts dels seus estudis per acabar enfocant-se cap a una àrea d'especialització concreta.

Tot procés mitjançant el qual l'alumnat estableixi relacions entre els seus estudis i el seu futur professional, contribueix a despertar el seu interès envers els mateixos i millorar la seva motivació.

Cada professor/a des de la docència del seu mòdul serà qui podrà mostrar l'alumnat les opcions professionals que cada un d'aquests mòduls aporta mitjançant:

- Fomentant el **treball per competències** i avaluant les capacitats clau.
- Incorporant **metodologies** que fomentin l'aprenentatge significatiu.
- Delegant part de la **iniciativa de l'aprenentatge** a l'alumnat (activitats de recerca individualitzada, flipped classroom, etc...)
- Potenciant els **coneixements més valorats pel mercat de treball** i apropant les experiències del món del treball dins el seu mòdul.
- Promovent el **networking** (referents professionals i contacte amb experts i professionals dins la seva àrea)

Transcorregut un temps des del començament dels estudis, a mida que l'alumnat pren consciència del contingut de cada mòdul, serà capaç de discernir entre les opcions professionals de cada una d'aquestes àrees de coneixement i triar-ne alguna que li resulti més atractiva. A aquesta àrea de coneixement l'anomenarem "**àrea d'interès**", i serà l'àrea cap a la qual enfocar-se i continuar explorant les opcions professionals de manera més específica.

Com es poden identificar els àmbits de coneixement d'un cicle formatiu per a l'orientació professional?

La qualificació professional és el conjunt de competències professionals (coneixements i capacitats) que permeten donar resposta a ocupacions i llocs de treball amb valor en el mercat laboral.

La qualificació professional es divideix en unitats de competència.

Una unitat de competència és un conjunt de realitzacions professionals amb valor i significat en el treball i han de tenir sentit per la majoria dels ocupadors del sector. El conjunt de realitzacions professionals que engloba hauria de ser susceptible de constituir un rol essencial de treball.

La realització professional descriu allò que les persones han de ser capaces de realitzar en les situacions de treball. Expressa els assoliments o resultats esperats que la persona ha de ser capaç de demostrar per aconseguir el rol de la corresponent unitat de competència.

Accedir al catàleg de qualificacions de l'ICQP:

http://icqp.gencat.cat/ca/arees_d_actuacio/qualificacions/

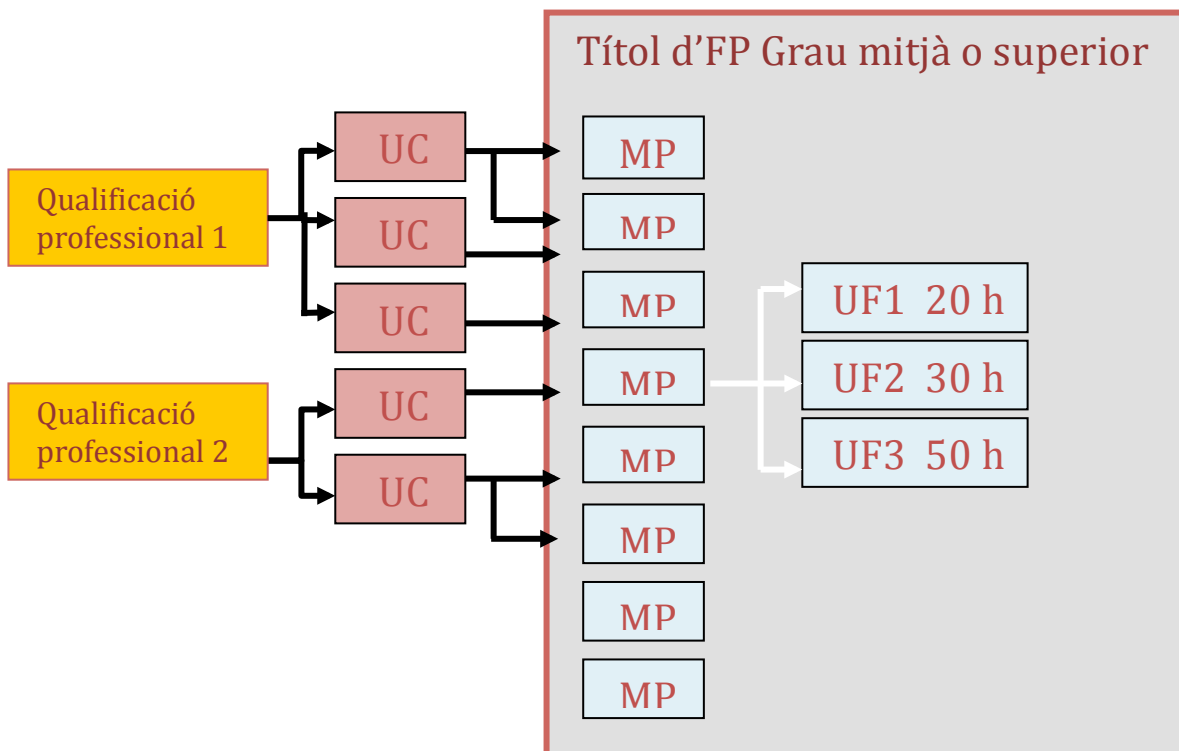

Per determinar les àrees de coneixement:

1. Buscar en el Decret del títol quines són les qualificacions completes o incompletes i llistar-les.
2. Relacionar les Unitats de Competència associades a aquestes qualificacions.
3. Relacionar els Mòduls derivats de les UC anteriors (*ANEXO V A- del Decret Correspondencia de las unidades de competencia acreditadas de acuerdo con lo establecido en el artículo 8 de la Ley Orgánica 5/2002, de 19 de junio, con los módulos profesionales para su convalidación*)
4. En funció del perfil professional del títol determinar si les àrees de coneixement coincideixen amb la qualificació professional o convé subdividir-les una mica més i relacionar-les amb un nombre inferior de mòduls que els que té la qualificació.
5. Llistar les ocupacions relacionades que hi ha a cada àrea de coneixement que apareixen en el decret del títol. En cas que aparegui alguna àrea sense ocupacions es poden extreure de les que estan associades a la unitat de competència (web icqp, per exemple).

Pel que fa a l'orientació professional de l'alumnat, la fitxa resultant que es presenta a l'alumnat permet visualitzar d'un cop d'ull la relació entre la qualificació professional i els mòduls i ocupacions associades.

Això implica, entre d'altres, la possibilitat de què l'alumnat pugui aconseguir certificacions parcials del seu títol convalidant les UC obtingudes d'una qualificació professional amb certificats de professionalitat.